

ECOMONT 16+ avec RUFALUX 37®

Le système de montage translucide

ECOMONT 16+ est un système de volet roulant universel et solide, avec de nombreux points de fixation. Le système peut être installé soit en cas de rénovation, dans les caissons et les niches déjà existantes dès 150 mm ainsi que dans les niches de stores à lamelles. Des plafonnets optionnels sont montés à l'aide d'un système de clipage. Le volet roulant extrudé et translucide RUFALUX 37® garantit un standard de sécurité élevé ainsi qu'une protection contre la chaleur grâce à la réflexion de 95% des rayons UV avec une transmission de 92% de lumière. Tous les types de manœuvre sont possible, du modèle manuel au modèle entièrement automatique. En raison du poids plus élevé du tablier, une manœuvre motorisée est recommandée. Dans les nouvelles constructions, nous vous recommandons un diamètre de niche de 150 à 180 mm. Une tôle frontale jusqu'à une largeur de 2'000 mm peut se fixer directement au support du système. Le système peut être équipé d'une moustiquaire enroulable.



- ① Paquet de sécurité haut (optional)
- ② Entraînement
- ③ Moustiquaire intégrée
- ④ Butée de fin de course intégrées
- ⑤ Tablier volet roulant
- ⑥ Coulisseaux
- ⑦ Lame finale avec systèmes de verrouillage (voir feuille de produit «Lames finale et systèmes de verrouillage»)

Données de bases

- Largeur système min. 350 mm
- Largeur système (version résistance au vent)
 - monté standard: max. 3'500 mm
 - monté suspendu: max. 4'500 mm
- Hauteur système max. 3'500 mm
- Poids de volet roulant max. 35 kg
- Surface volet roulant
 - monté standard: max. 4 m²
 - monté suspendu: max. 4 m²
- Options d'entraînement – largeur système
 - Manivelle: min. 350 mm (max. 2,5 m²)
 - Moteur avec axe 40 mm: min. 580 mm
 - Moteur avec axe 60 mm: min. 780 mm
 - Axe à ressort: min. 780 mm
- Moustiquaire intégrée possible
- Certificats
 - Version résistance au vent
 - Protection contre la grêle

Coulisseaux

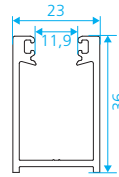

Plaque support et plafonnets

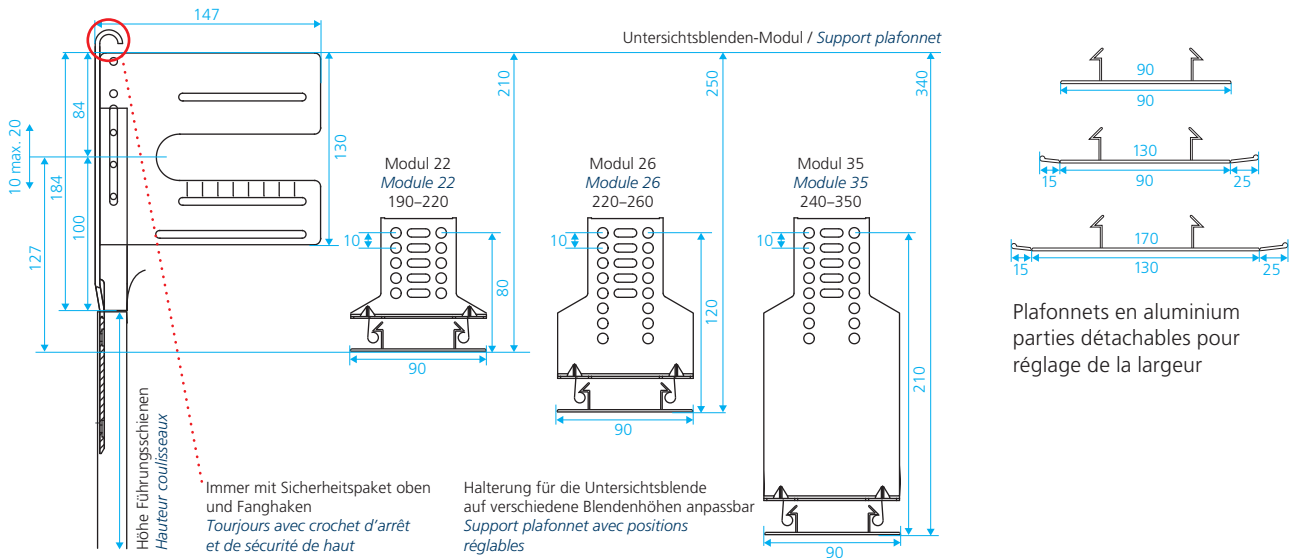

Mesures de niche

Axe 40 mm

Hauteur vide lumière mm	Exécution standard			Version résistance au vent		
	Largeur niche mind. mm	Hauteur niche ideal mm / mind. mm		Largeur niche mind. mm	Hauteur niche ideal mm / mind. mm	
1'050	135	230	155	145	230	155
1'250	140	230	160	150	230	160
1'450	145	230	160	155	230	160
1'600	150	230	165	165	230	165
1'750	155	230	165	165	230	165
1'950	165	230	190	175	230	205
2'100	170	230	210	175	230	220
2'300	175	230	220	185	230	230
2'450	180	250	230	195	250	240

Axe 60 mm

Hauteur vide lumière mm	Exécution standard			Version résistance au vent		
	Largeur niche mind. mm	Hauteur niche ideal mm / mind. mm		Largeur niche mind. mm	Hauteur niche ideal mm / mind. mm	
1'050	140	230	160	150	230	165
1'250	150	230	165	160	230	170
1'450	160	230	170	170	230	175
1'600	165	230	170	175	230	190
1'950	175	230	190	190	230	195
2'100	180	230	220	195	230	240
2'300	180	230	220	195	230	240
2'450	190	250	230	200	250	250

Valeurs charge de vent selon norme 13659

Classe de résistance au vent	Exécution et dimension coulisseaux		Largeur max. à hauteur volet roulant 3'000 mm
1			
2			
3			
4	Version résistance au vent	23 x 36 / 22 x 55	6'000
5	Version résistance au vent	23 x 36 / 22 x 55	5'000
6	Version résistance au vent	23 x 36 / 22 x 55	4'000

Largeur maximale du volet roulant par rapport aux coulisseaux utilisés.

Exécution standard

Tablier volet roulant

- RUFALUX 37® avec poinçonnage de fenêtres et des plaques de prisme insérées, en aluminium extrudé est éloxé alu naturel, 12 lames en haut et 7 lames en bas en profils ECONOSAFE 37® sans poinçonnage de fenêtres, attaches inclus, exécution en déroulement extérieure recommandée

Lame finale

- 8 x 53 mm, éloxé alu naturel, avec profil anti-bruit

Coulisseaux

- 23 x 36 mm, éloxé alu naturel, avec technologie résistance au vent, avec trou de perçage et profil anti-bruit

Arrêt de butée clip

- avec arrêt de butée clip alu/gris

Entraînement

- Moteur SIMU T5 E in 60er-Welle

Plafonnet

- ohne

Tôle frontale

- ohne

Options

Options entraînement

- Manivelle avec treuil ECOFORCE III
- Manivelle avec treuil SIMU
- Fixation du treuil monté
- Axe à ressort
- accouplé
- Moteur électronique dans axe de 40 mm
- Moteur électronique dans axe de 60 mm
- Moteur mécanique dans axe de 60 mm
- Moteur radio électronique EHz/RTS dans axe de 60 mm
- Moteur radio électronique Elero 868 dans axe de 60 mm
- système solaire AUTOSUN dans axe de 40 mm

Options commande

- Commande «homme-mort» avec inverseur rotatif
- Emetteur radio par clavier SIMU Hz
- Inverseur rotatif Feller AP pour l'extérieur

Options coulisseaux

- Fixation du coulisseaux, éloxé alu naturel

Options lame finale

- Profil équerre de butée 40 x 35 mm, éloxé alu naturel
- Arrêt de butée clip avec capuchons à la couleur de la lame finale
- Verrou gauche ou droite avec vis, éloxé alu naturel
- Serrure à levier en lames finale 8 x 53 mm et 8 x 77 mm
- Serrure standard en lame finale 8 x 77 mm
- Serrure pour cylindre KABA en lames finale 8 x 77 mm
- Poignée en cas d'axe à ressort

Options tôle

- Tôle frontale 220 ou 260 mm, éloxé alu naturel
- Plafonnets 90, 130 ou 170 mm, éloxé alu naturel
- Support intermédiaire du plafonnet plus de largeur 2'000 mm

Options moustiquaire

- avec moustiquaire intégrée

Options équerre de fixation du support

- pour plaque support 16 x 140 mm
- réglables pour plaque support 104 x 70 mm
- réglables pour plaque support 104 x 70 mm, avec tiges de fixation tôle avec déroulement intérieur, pour tôle frontale type 1

Options laquées

- Lame finale et coulisseaux selon gamme de couleur RUFALUX